



FICHA DE PRODUCTO



GESMATIK

GESTIÓN Y CONTROL AUTOMATIZADO



GESMATIK HELIX 115

Máquina expendedora

CARACTERÍSTICAS

1

Máquina expendedora HELIX 115:

- Máquina expendedora versátil, configurable y modular para el suministro de EPIs. Herramientas, Material de Oficina.
- Robusto.
- Máxima capacidad.
- Mínimo tiempo de reposición de producto.

Ilimitadas configuraciones

- Sistemas dispensadores tipo husillo, espiral y empujador combinables en la misma máquina.
- Un módulo de control puede controlar una, dos o tres máquinas expendedoras (HELIX) y/o taquillas inteligentes (BOX).

2

Módulo de control GESMATIK

- Identificación de usuarios (tarjeta rfid, teclado, biometría,...).
- Conexión a software GESMATIK. Gestión de usuarios, productos. Informes.
- Sencilla implantación (plug&play).
- Sistema autónomo, conexión por tarjeta SIM (no conectado a la red de la empresa).
- Funciones avanzadas: peticiones virtuales, recogida de firmas y mucho más...

3

Gestionado a través del Software GESMATIK



1

2



3



VENDING INDUSTRIAL 4.0

+ 34 945 290 866
www.gesmatik.com



FICHA DE PRODUCTO



GESMATIK

GESTIÓN Y CONTROL AUTOMATIZADO



3 TIPOS DE SISTEMAS DE DISPENSACIÓN COMBINABLES



Husillo



Empujador



Espiral

Dispensadores que se adaptan a sus productos

DIMENSIONES HELIX 115

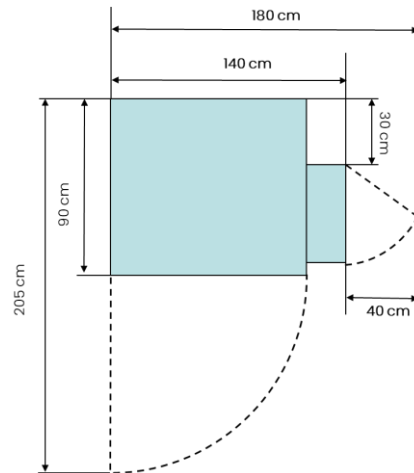
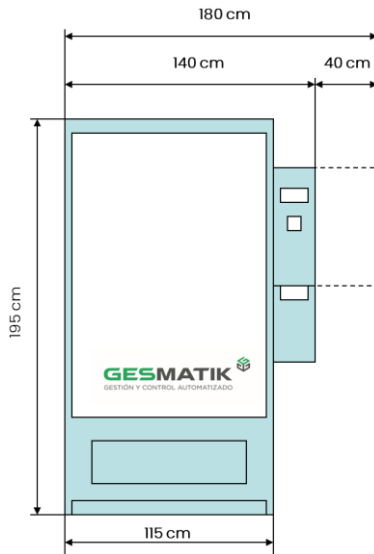

SOMOS FABRICANTES

Tensión de alimentación 220 V /
Frecuencia de Alimentación 50 Hz /
Potencia Instalada 150 W

Vending Modular S.L.U.
C/ Uzbins Nº 24 - Pabellón F1
Polígono Industrial de Jundiz
01015 Vitoria-Gasteiz
Alava - Spain
Teléfono +34 945 29 08 86
www.gesmatik.com



Modelo: MC Gesmatik
Nº de Serie:

220V 50 HZ

VENDING INDUSTRIAL 4.0

+ 34 945 290 866
www.gesmatik.com



GESMATIK HELIX 70

Máquina expendedora

CARACTERÍSTICAS

1

Máquina expendedora HELIX 70:

- Máquina expendedora versátil, configurable y modular para el suministro de EPIS. Herramientas, Material de Oficina.
- Robusto.
- Máxima capacidad.
- Mínimo tiempo de reposición de producto.

Ilimitadas configuraciones

- Sistemas dispensadores tipo husillo, espiral y empujador combinables en la misma máquina.
- Un módulo de control puede controlar una, dos o tres máquinas expendedoras (HELIX) y/o taquillas inteligentes (BOX).

2

Módulo de control GESMATIK

- Identificación de usuarios (tarjeta rfid, teclado, biometría,...).
- Conexión a software GESMATIK. Gestión de usuarios, productos. Informes.
- Sencilla implantación (plug&play).
- Sistema autónomo, conexión por tarjeta SIM (no conectado a la red de la empresa).
- Funciones avanzadas: peticiones virtuales, recogida de firmas y mucho más...

3

Gestionado a través del Software GESMATIK



2



3



1



FICHA DE PRODUCTO



GESMATIK

GESTIÓN Y CONTROL AUTOMATIZADO



3 TIPOS DE SISTEMAS DE DISPENSACIÓN COMBINABLES



Husillo



Empujador



Espiral

Dispensadores que se adaptan a sus productos

DIMENSIONES HELIX 70

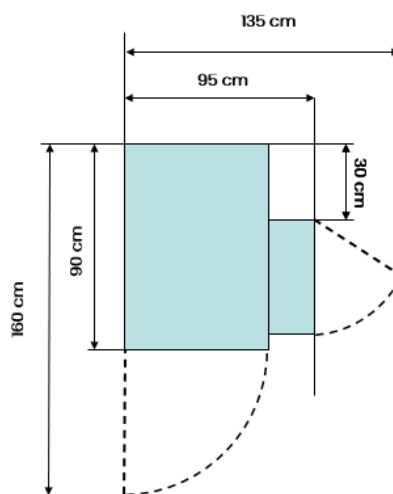
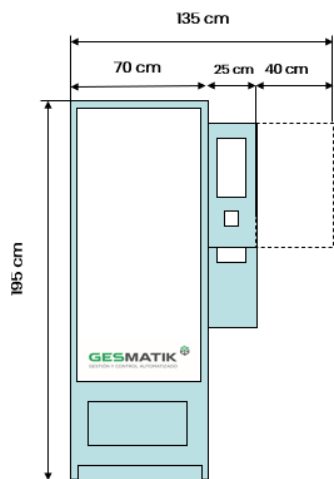

SOMOS FABRICANTES

Tensión de alimentación 220 V /
Frecuencia de Alimentación 50 Hz /
Potencia Instalada 150 W

Vending Modular S.L.U.

C/ Uzbina Nº 24 - Pabellón F1
Polígono Industrial de Jündiz
01015 Vitoria-Gasteiz
Alava - Spain
Teléfono +34 945 29 08 66
www.gesmatik.com



Modelo: MC Gesmatik
Nº de Serie:

220V 50 HZ



VENDING INDUSTRIAL 4.0

+ 34 945 290 866
www.gesmatik.com



FICHA DE PRODUCTO



GESMATIK

GESTIÓN Y CONTROL AUTOMATIZADO



GESMATIK BOX Taquillas inteligentes

CARACTERÍSTICAS

1 Taquilla inteligente BOX

- ✦ Taquillas para la entrega de artículos.
- ✦ Función de retorno de producto.
- ✦ Casilleros adaptables a diferentes artículos: configurables tanto en anchura como en altura.
- ✦ Estructura sólida y robusta.
- ✦ Puertas sin bisagras, cero incidencias.

Múltiples configuraciones

- ✦ Mueble de 3 o 4 columnas
- ✦ 6 tamaños de puerta
- ✦ 3 tamaños de puerta combinables en un mismo mueble.

2 Módulo de control GESMATIK

- ✦ Identificación de usuarios (tarjeta rfid, teclado, biometría,...)
- ✦ Conexión a software GESMATIK. Gestión de usuarios, productos. Informes.
- ✦ Saldo artículo expendido no retornado.
- ✦ Sencilla implantación (plug&play).
- ✦ Sistema autónomo, conexión por tarjeta SIM (no conectado a la red de la empresa).

3 Gestionado a través del Software GESMATIK

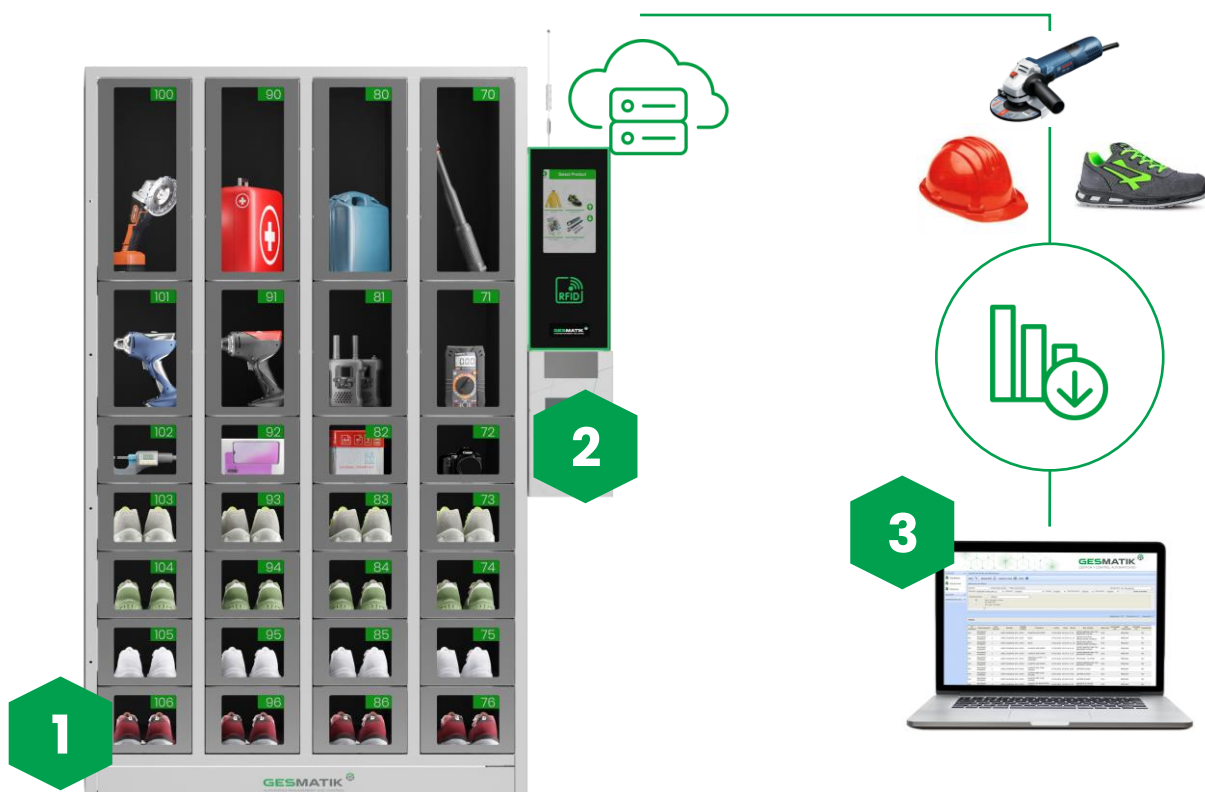

VENDING INDUSTRIAL 4.0

+ 34 945 290 866
www.gesmatik.com



FICHA DE PRODUCTO



GESMATIK
GESTIÓN Y CONTROL AUTOMATIZADO



TAQUILLAS INTELIGENTES

Control Automatizado de Entregas y Devoluciones

GESMATIK BOX



BOX DIMENSIONES

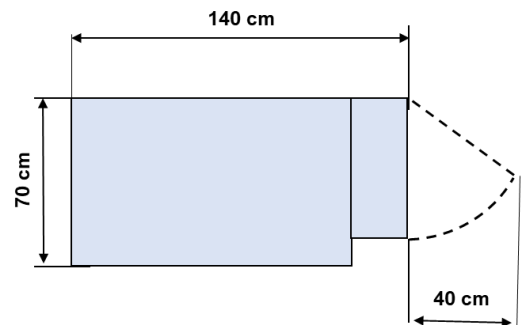
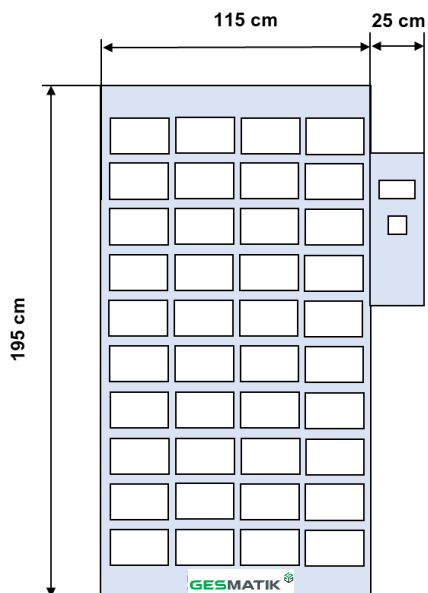

30% Ahorros en consumibles



Ahorro de Tiempo



CONFIGURADOR INTERIOR

Opciones y tamaños

3 COLUMNAS

1	1	1
2	2	2
2	2	2
3	3	3
3	3	3
3	3	3

3 tamaños combinables
(fondo 60 cm.)

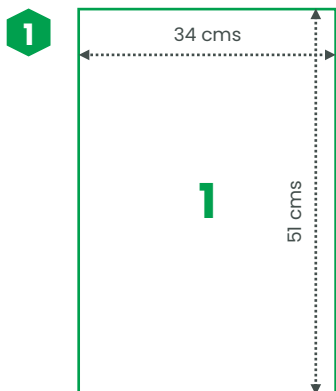

4 COLUMNAS

4	4	4	4
5	5	5	5
5	5	5	5
6	6	6	6
6	6	6	6
6	6	6	6

3 tamaños combinables
(fondo 60 cm.)

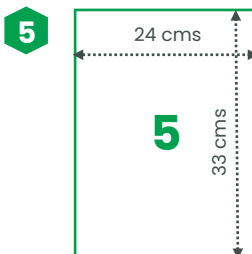
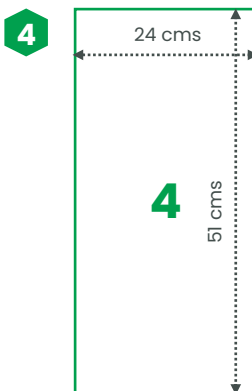

Evita
Roturas de
Stock



5S



FICHA DE PRODUCTO



GESMATIK

GESTIÓN Y CONTROL AUTOMATIZADO



COMBINABLE CON DISPENSADOR GESMATIK HELIX



COMBINABLE CON MÓDULO DE RETORNO GESMATIK CYKLA



SOMOS FABRICANTES

Tensión de alimentación 220 V /
Frecuencia de Alimentación 50 Hz /
Potencia Instalada 150 W

Vending Modular S.L.U.
C/ Uzbina Nº 24 - Pabellón F1
Polígono Industrial de Jundiz
01015 Vitoria-Gasteiz
Alava - Spain
Teléfono +34 945 29 08 66
www.gesmatik.com

CE  
Modelo: MC Gesmatik
Nº de Serie:
220V 50 HZ

VENDING INDUSTRIAL 4.0

+ 34 945 290 866
www.gesmatik.com



GESMATIK KRABBIX

Dispensadora robotizada de textiles embolsados

CARACTERÍSTICAS

1 Expendedor robotizado Krabbix

- Diseño específico para la dispensación automática de textiles embolsados.
- El sistema modular.
- La dispensación de los artículos se realiza mediante una solución robotizada y patentada.
- La reposición de los productos se realiza de forma masiva y sin ningún tipo de manipulado previo, obteniendo importantes ahorros.
- Higiene, Orden y Control automatizado.

2 Módulo de control GESMATIK

- Identificación de usuarios (tarjeta rfid o teclado numérico).
- Conexión a software GESMATIK. Gestión de usuarios, productos. Informes.
- Restricciones de acceso a usuarios y límites de extracción de productos.
- Sencilla implantación (plug&play).
- Sistema autónomo, conexión por tarjeta SIM (no conectado a la red del hospital).

3 Gestionado a través del Software GESMATIK



30% Ahorro en consumos



Ahorro de Tiempo



Evita Roturas de Stock



5S



FICHA DE PRODUCTO



GESMATIK

GESTIÓN Y CONTROL AUTOMATIZADO



SOLUCIÓN ROBOTIZADA PATENTADA (STACKER)

70 -100 unidades / selección

Configurable 4/8/12 selecciones



En la imagen, configuración de 8 selecciones

DIMENSIONES KRABBIX

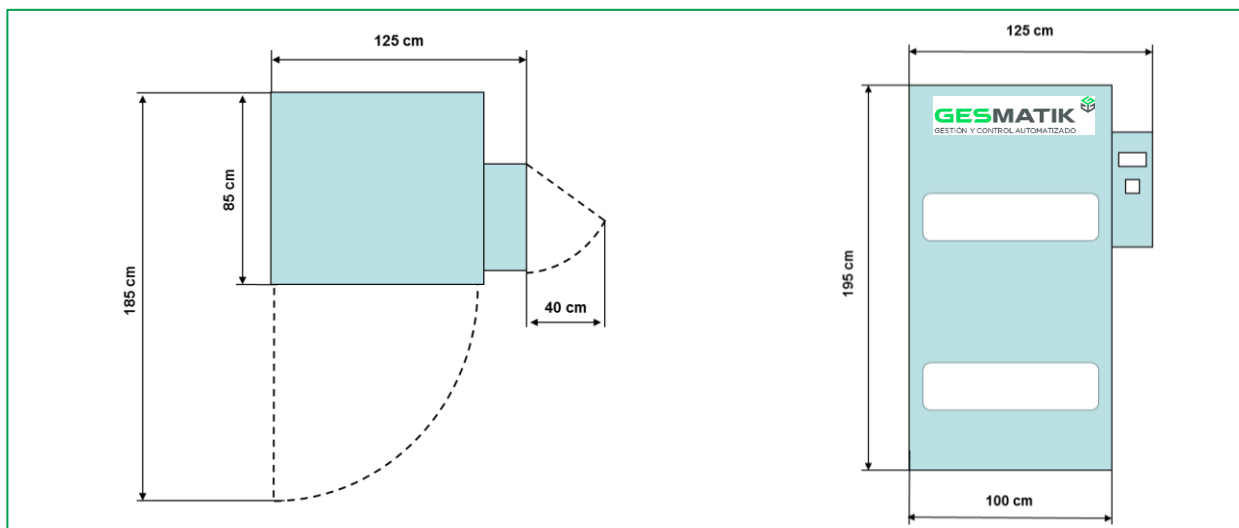

SOMOS FABRICANTES

Tensión de alimentación 220 V /
Frecuencia de Alimentación 50 Hz /
Potencia Instalada 150 W

Vending Modular S.L.U.
C/ Uzbina Nº 24 - Pabellón F1
Polígono Industrial de Jundiz
01015 Vitoria-Gasteiz
Álava - Spain
Teléfono +34 945 29 08 66
www.gesmatik.com

Modelo: MC Gesmatik
Nº de Serie:

220V 50 HZ



VENDING INDUSTRIAL 4.0

+ 34 945 290 866
www.gesmatik.com



FICHA DE PRODUCTO



GESMATIK

GESTIÓN Y CONTROL AUTOMATIZADO



MÓDULO DE CONTROL GESMATIK

Control de Máquinas Gesmatik Helix, Box y Cykla

VENTAJAS GESMATIK

- ROBUSTO: Sistema fiable, de gran capacidad y modular.
- CONFIGURABLE: Identificación de usuarios adaptado a su empresa.
- AHORROS EN CONSUMIBLES: Restrinja accesos y limite consumos.
- AHORROS EN PROCESOS: Gestiona la entrega automática.
- CONTROL DE STOCKS: Evita roturas de stock: envío de alertas a almacén o proveedor.
- ONLINE: Acceso a productos las 24 horas del día, los 365 días del año.
- EFICIENCIA: No más tiempo perdido en gestión de materiales de trabajo.



CARACTERÍSTICAS

El módulo de control inteligente GESMATIK puede controlar hasta 3 máquinas expendedoras (HELIX) y/o módulos de taquillas inteligentes (BOX) y/o módulos de retorno (CYKLA).

Configuración inicial del Módulo de Control a medida de las necesidades de cada empresa:

- Altas de usuarios.
- Definición de perfiles (restricciones, limitaciones de producto).
- Definición de productos (descripción, referencias, precio, fichas de producto, imágenes, catálogo virtual...)
- Definición de umbrales de aviso por falta de stock por artículo.
- Otros (...).

GESMATIK controla cada entrega de artículo y gestiona los stocks de materiales de trabajo: Equipos de Protección Individual (EPIs), herramientas, material de oficina...

El módulo se encuentra conectado mediante tarjeta SIM a internet, para un control completo, -in situ o a través de ordenador o smartphone- de la actividad de las máquinas.

BENEFICIOS PARA TODOS LOS DEPARTAMENTOS DE SU EMPRESA

Trabajadores / Usuarios

Materiales siempre disponibles donde se necesitan

- El usuario se identifica en el módulo de control con su tarjeta o código de acceso, y selecciona el producto que necesita.
- La máquina dispensa el artículo.
- El cliente recoge los productos en el cajón de salida.

Gestión, Compras, PRL, Calidad

Eficiencia, ahorros, trazabilidad, cumplimiento Ley de Prevención de Riesgos Laborales.

El software integrado en el módulo de control GESMATIK permite saber cuándo, quién y qué producto suministró la máquina, garantizando la trazabilidad total de los productos suministrados y procesos.

- Función avanzada **SIGNED**: El módulo de control TOUCH le permite la firma digitalizada de acuses de recibos de Epis.

Administrador del Software

Modificación de parámetros y creación de Estadísticas e Informes desde cualquier ordenador. Integrable en ERP.

El administrador del software GESMATIK puede modificar las autorizaciones de productos a sus usuarios, restringiendo o limitando las unidades a dispensar de cada artículo o grupos de artículos, puede dar altas, bajas y modificar usuarios, puede establecer umbrales de agotamiento de existencias...

Responsable de Almacén / Suministro Industrial

Sin roturas de stock

El suministro o proveedor se conecta al sistema y sabe cuándo es necesario recargar la máquina. Así ahorra al cliente el proceso de pedidos.

- Función avanzada: Peticiones virtuales de artículos a almacén o proveedor.

VENDING INDUSTRIAL 4.0

+ 34 945 290 866

www.gesmatik.com



FICHA DE PRODUCTO



GESMATIK

GESTIÓN Y CONTROL AUTOMATIZADO



FUNCIONALIDADES

MÓDULO DE CONTROL	MC NEXT		MC NEXT TOUCH	
	Serie	Opción	Serie	Opción
PANTALLA				
Display numérico básico				
Pantalla táctil 10 pulgadas				
IDENTIFICACIÓN DE USUARIOS				
Lector RFID				
Lectores biométricos (huella dactilar, reconocimiento facial, otros...)				
FUNCIONES				
Selección de producto				
Restricciones / limitaciones de productos				
Visualización de fichas de producto.				
Selecciones virtuales				
Catálogo virtual				
Lector de firmas				
SOFTWARE				
Acceso a software online Gesmatik				
WEB SERVICE para integración a ERP				
OTROS COMPLEMENTOS				
Cajón de recogida de pinzas				
Ventana personalizable logo				
Vinilos corporativos				
HOSTING				
Datahouse en servidores dedicados				
Digitalización, custodia y gestión documental de recogida de firmas: SIGNED				

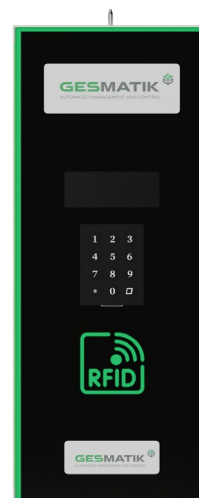

Mc next



Mc Next Touch

SOMOS FABRICANTES

Voltaje: 220v / 50Hz.

Dimensiones externas (mm):
(W) 250 x (D) 400 x (H) 600.

Peso neto: 19,1 kilogramos

Vending Modular S.L.U.

C/ Uzbina Nº 24 - Pabellón F1
Polígono Industrial de Jándiz
01015 Vitoria-Gasteiz
Alava - Spain
Teléfono +34 945 29 08 66
www.gesmatik.com



Modelo: **MC Gesmatik**
Nº de Serie:

220V 50 HZ



VENDING INDUSTRIAL 4.0

+ 34 945 290 866
www.gesmatik.com